

2018 北九州ウエストサイドトーナメント

(仮ドロー)

大会日程

種目 & 日程		11月17日(土)	11月18日(日)	11月25日(日)
男子	B級	シングルス	予選・本戦1R	SF・F
		ダブルス	—	決勝リーグ
	C/D級	シングルス	予選・本戦2R	SF・F
		ダブルス	—	予選～決勝
女子	B級以下	シングルス	予選・本戦2R	SF・F
		ダブルス	—	予選～決勝

大会注意事項

- 1、当日雨天の場合は、試合の有無を『AM 8:00』に決定いたします。各自連絡をし確認して下さい。※試合開始予定時刻9:00
- 2、指定された受付時間迄に本部で受付を済ませて下さい。※当日棄権の場合は、事前に本部への連絡をお願いします。
- 3、試合進行はオーダーオブプレイにより行います。オフィシャルボードを確認して下さい。
- 4、全試合、ノーアドバンテージ方式の1セットマッチ(6-6、タイブレーク)で行います。
- 5、全試合セルフジャッジにて行います。
- 6、予選リーグが3名(組)の場合は、1試合目(上段対中段)→2試合目(1試合目敗者対下段)→3試合目(1試合目勝者対下段)の順番で行います。※1試合目の敗者は、コートに残って続けて試合を行って下さい。予選リーグが4名(組)の場合は、1試合ずつの進行となります。当日のオーダーオブプレイにてご確認願います。
- 7、試合前のウォーミングアップは、サービス4本で直ちに試合を始めて下さい。
- 8、テニスウェア、テニスシューズを着用して下さい。
- 9、昼食等で会場を離れるときは、必ず本部に届けて下さい。
- 10、禁止事項に違反し、警告に従わない場合は、当該プレイヤーを失格とすることもあります。
- 11、手荷物・貴重品の管理は、各自で行って下さい。
- 12、コート周辺の路上は、駐車禁止となっております。路上駐車はお辞め下さい。尚、コート周辺の路上や駐車場でウォーミングアップ(ボレーボレー等)も付近住民の迷惑となりますのでご遠慮下さい。
- 13、大会期間中は駐車場が大変混雑すると思われるので、公共交通機関(鹿児島本線折尾駅、乗り換え、筑豊本線本城駅下車徒歩5分)のご利用、もしくは出来る限りの相乗り乗車での来場をお願いします。尚、満車の際は、産業医科大学病院駐車場(5h=200円、5h以降は1時間ごとに100円。徒歩5分)をご利用下さい。

※ 大会本部、及びプレイヤーズラウンジはクラブハウス2Fに設けています。

連絡先 北九州ウエストサイドテニスクラブ

TEL 093-602-2600

CD級 男子シングルの部

11月17日(土) 10:30迄

A	氏名	所属	長野	松本	川野	佐田	勝敗	勝率	順位
1	長野 功史	戸畑エース							
2	松本 雅裕	ハンコック							
3	川野 英郎	北九州ウエスト							
4	佐田 航史郎	坂村TA							

11月17日(土) 10:30迄

B	氏名	所属	前田	山下	大森	戸田	勝敗	勝率	順位
5	前田 宏彰	北九州ウエスト							
6	山下 新	坂村TA							
7	大森 悠矢	若松高校							
8	戸田 哲也	北九州ウエスト							

11月17日(土) 10:30迄

C	氏名	所属	平木	戸田	安部	小野	勝敗	勝率	順位
9	平木 講儒	戸畑エース							
10	戸田 暖	北九州ウエスト							
11	安部 紘史	北九州ウエスト							
12	小野 裕一郎	グリーンヒルズITS							

11月17日(土) 10:30迄

D	氏名	所属	中西	上田	前田	那須野	勝敗	勝率	順位
13	中西 修	北九州ウエスト							
14	上田 幸太	テニスDIVO							
15	前田 勇吾	フリー							
16	那須野 美道	北九州ウエスト							

11月17日(土) 10:30迄

E	氏名	所属	小山	末吉	蓑田	楠	勝敗	勝率	順位
17	小山 祥吾	北九州ウエスト							
18	末吉 佑次	フリー							
19	蓑田 剛丈	グリーンヒルズITS							
20	楠 良寛	北九州ウエスト							

11月17日(土) 10:30迄

F	氏名	所属	穴井	小川	樺田	勝敗	勝率	順位
21	穴井 賢二	テニスDIVO						
22	小川 誠治	北九州ウエスト						
23	樺田 雄紀	フリー						

1・2位トーナメント

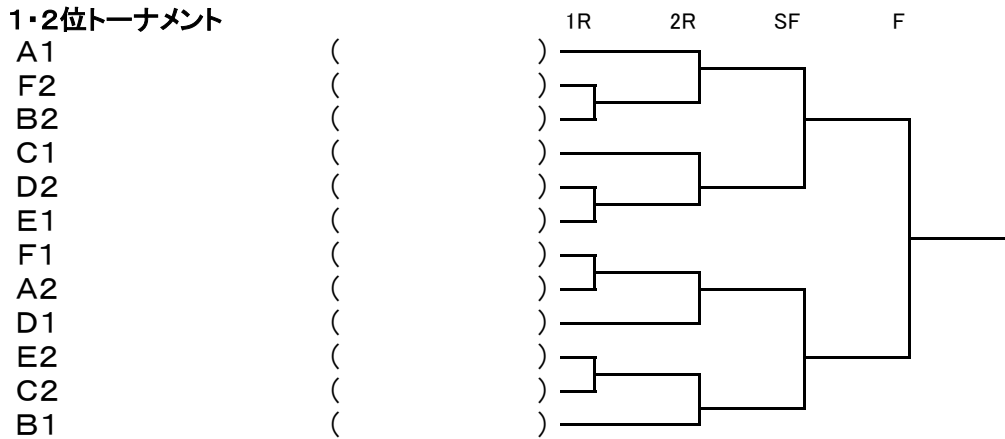

3・4位トーナメント

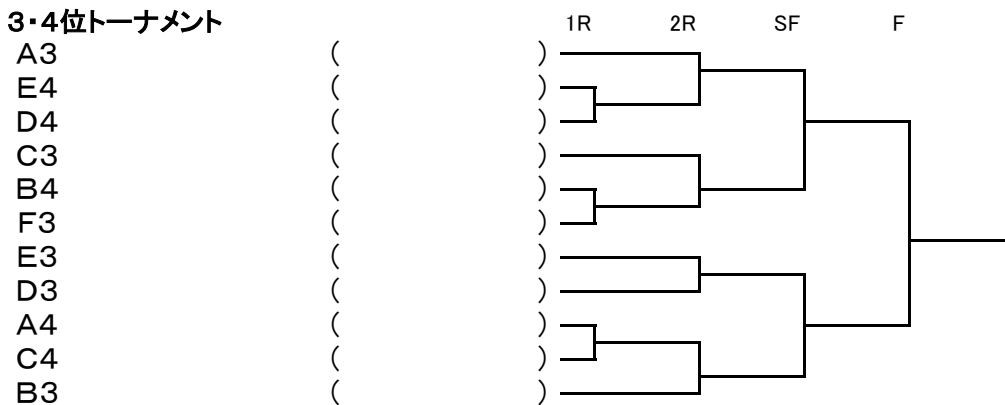

CD級 男子ダブルスの部

11月18日(日) 9:00迄

A	氏名	所属	長野 平木	楠 小山	戸田 戸田	松本 岩切	勝敗	勝率	順位
1	長野 功史 平木 講儒	戸畑エース 戸畑エース							
2	楠 良寛 小山 祥吾	北九州ウエスト 北九州ウエスト							
3	戸田 哲也 戸田 暖	北九州ウエスト 北九州ウエスト							
4	松本 雅裕 岩切 洋彦	ハンコック ハンコック							

11月18日(日) 9:00迄

B	氏名	所属	松崎 手嶋	長岡 大木	大貝 那須野	勝敗	勝率	順位
5	松崎 誠 手嶋 秀和	北九州ウエスト 北九州ウエスト						
6	長岡 栄次郎 大木 茂	キングス フリー						
7	大貝 光司 那須野 美道	NISHIO FACTORY 北九州ウエスト						

11月18日(日) 9:00迄

C	氏名	所属	中西 小野	小川 佐々木	佐田 樺田	勝敗	勝率	順位
8	中西 修 小野 裕一郎	北九州ウエスト グリーンヒルズITS						
9	小川 誠治 佐々木 克則	北九州ウエスト フリー						
10	佐田 航史郎 樺田 雄紀	坂村TA フリー						

1・2位トーナメント

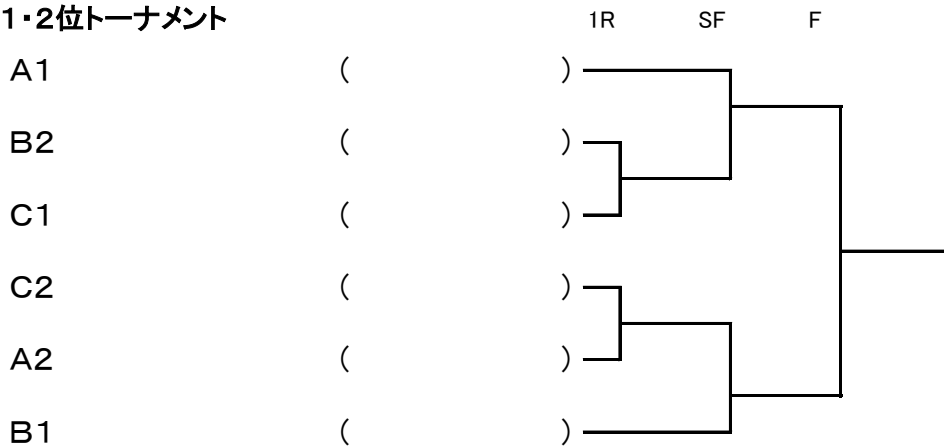

3・4位トーナメント

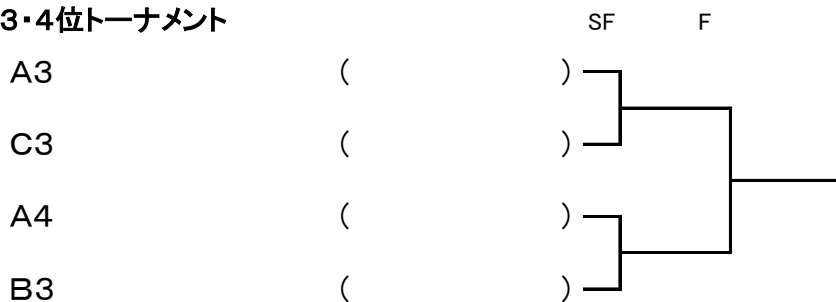

B級以下 女子シングルの部

11月17日(土) 9:00迄

A	氏名	所属	黒田	沢田	菊池	ブリッチャード	勝敗	勝率	順位
1	黒田 千恵美	北九州ウエスト							
2	沢田 夏鈴	安川電機							
3	菊池 久実	グリーンヒルズITS							
4	ブリッチャード 英茉	TEAM-I							

11月17日(土) 9:00迄

B	氏名	所属	八郷	大木	河野	沢田	勝敗	勝率	順位
5	八郷 まどか	グリーンヒルズITS							
6	大木 真琴	TEAM-I							
7	河野 天加音	古賀竟成館高							
8	沢田 香織	安川電機							

11月17日(土) 9:00迄

C	氏名	所属	高尾	嶋田	那須野	近藤	勝敗	勝率	順位
9	高尾 美穂	坂村TA							
10	嶋田 志保	グリーンヒルズITS							
11	那須野 真紀子	北九州ウエスト							
12	近藤 容代	小倉LTC							

11月17日(土) 9:00迄

D	氏名	所属	竹内	清水	金弘	勝敗	勝率	順位
13	竹内 かおり	舞ヶ丘TC						
14	清水 美穂	北九州ウエスト						
15	金弘 玉恵	グリーンヒルズITS						

11月17日(土) 9:00迄

E	氏名	所属	磯部	佐藤	友納	勝敗	勝率	順位
16	磯部 寛子	フリー						
17	佐藤 幸子	ビバTC						
18	友納 希子	グリーンヒルズITS						

1・2位トーナメント

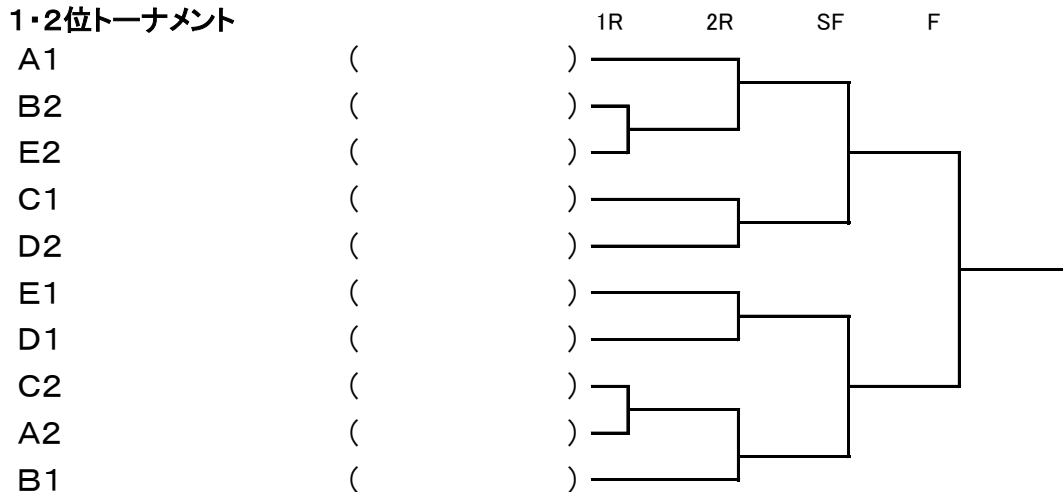

3・4位トーナメント

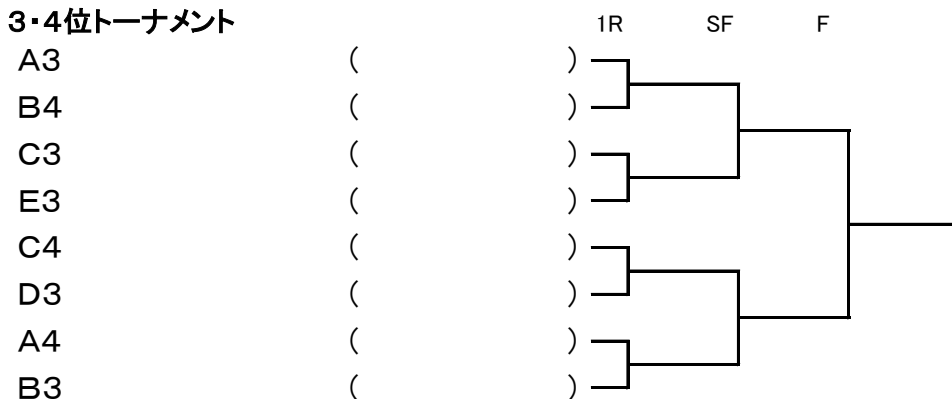

B級以下 女子ダブルスの部

11月18日(日) 9:00迄

A	氏名	所属	向笠 平野	宮本 原田	江上 吉田	緒方 菊池	勝敗	勝率	順位
1	向笠 千寿 平野 紀香	豊前TC 三萩野TC							
2	宮本 こだま 原田 秀子	TS.TRY TS.TRY							
3	江上 由美 吉田 由美	田川TC 舞ヶ丘TC							
4	緒方 アキ 菊池 久実	フリー グリーンヒルズITS							

11月18日(日) 9:00迄

B	氏名	所属	有門 松尾	沢田 沢田	大澤 上野	佐藤 那須野	勝敗	勝率	順位
5	有門 淳子 松尾 洋子	フリー フリー							
6	沢田 香織 沢田 夏鈴	安川電機 安川電機							
7	大澤 幸子 上野 久美子	グリーンヒルズITS グリーンヒルズITS							
8	佐藤 幸子 那須野 真紀子	ビバTC 北九州ウエスト							

11月18日(日) 9:00迄

C	氏名	所属	松尾 竹内	ブリッチャード 大木	江島 中澤	勝敗	勝率	順位
9	松尾 聡子 竹内 かおり	舞ヶ丘TC 舞ヶ丘TC						
10	ブリッチャード 英茉 大木 真琴	TEAM-I TEAM-I						
11	江島 なぎさ 中澤 久美子	TS.TRY ビバTC						

1・2位トーナメント

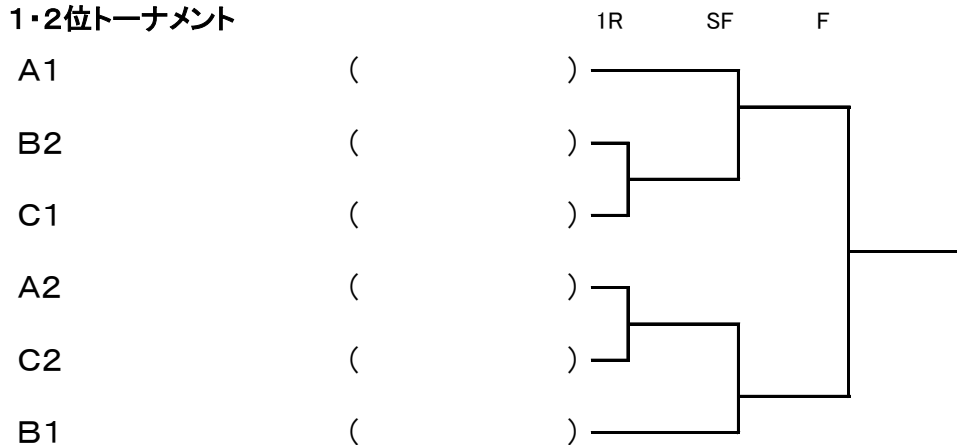

3・4位トーナメント

